

ПАСПОРТ  
ДЕТСКОГО ИГРОВОГО ОБОРУДОВАНИЯ

Песочница «Ромашка»  
артикул 004250

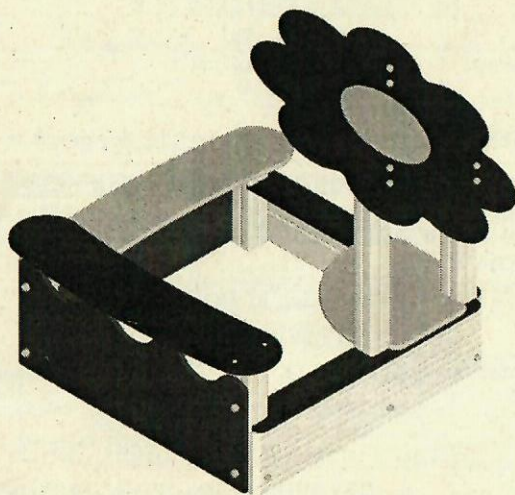

EAC

**СОДЕРЖАНИЕ**

1. ОБЩИЕ СВЕДЕНИЯ ОБ ИЗДЕЛИИ .....	3
2. ОСНОВНЫЕ ТЕХНИЧЕСКИЕ ДАННЫЕ И ХАРАКТЕРИСТИКИ .....	3
3. КОМПЛЕКТНОСТЬ .....	3
4. СВИДЕТЕЛЬСТВО О ПРИЕМКЕ .....	4
5. СВЕДЕНИЯ О РАСКОНСЕРВАЦИИ .....	4
6. СВИДЕТЕЛЬСТВО ОБ УПАКОВЫВАНИИ .....	4
7. ГАРАНТИЙНЫЕ ОБЯЗАТЕЛЬСТВА .....	4
8. РЕКЛАМАЦИЯ .....	5
9. СВЕДЕНИЯ О ХРАНЕНИИ .....	5
10. СВЕДЕНИЯ О КОНСЕРВАЦИИ И РАСКОНСЕРВАЦИИ .....	5
11. УЧЕТ НЕИСПРАВНОСТЕЙ ПРИ ЭКСПЛУАТАЦИИ .....	5
12. УЧЕТ ТЕХНИЧЕСКОГО ОБСЛУЖИВАНИЯ .....	5
13. СВЕДЕНИЯ О РЕМОНТЕ .....	6
14. УСЛОВИЯ ХРАНЕНИЯ .....	6
15. УСЛОВИЯ ЭКСПЛУАТАЦИИ .....	6
16. ИНСТРУКЦИЯ ПО МОНТАЖУ .....	6
17. ИНСТРУКЦИЯ ПО ОСМОТРУ И ПРОВЕРКЕ ОБОРУДОВАНИЯ ПЕРЕД НАЧАЛОМ ЭКСПЛУАТАЦИИ .....	7
18. ИНСТРУКЦИЯ ПО ОСМОТРУ, ОБСЛУЖИВАНИЮ И РЕМОНТУ ОБОРУДОВАНИЯ .....	7
19. РЕКОМЕНДУЕМЫЙ ТИП ПОКРЫТИЯ ИГРОВОЙ ПЛОЩАДКИ .....	7
20. НАЗНАЧЕННЫЙ СРОК СЛУЖБЫ ОБОРУДОВАНИЯ .....	8
21. СВЕДЕНИЯ О ПЕРЕВОЗКЕ ОБОРУДОВАНИЯ .....	8
22. СВЕДЕНИЯ ОБ УТИЛИЗАЦИИ .....	8
23. ПРАВИЛА ПО БЕЗОПАСНОЙ ЭКСПЛУАТАЦИИ .....	9
24. ТИПОВЫЕ СХЕМЫ МОНТАЖА ОБОРУДОВАНИЯ И УСЛОВИЯ БЕТОНИРОВАНИЯ .....	9
25. ЧЕРТЕЖИ И СХЕМЫ (Приложение к паспорту) .....	10
25.1 СХЕМА СБОРКИ .....	10
25.2 ПОРЯДОК СБОРКИ ПЕСОЧНИЦЫ 004250 .....	11
25.3 СПЕЦИФИКАЦИЯ КРЕПЕЖА ДЛЯ ПЕСОЧНИЦЫ 004250 .....	11
26. ОСОБЫЕ ОТМЕТКИ .....	12





## 1. ОБЩИЕ СВЕДЕНИЯ ОБ ИЗДЕЛИИ

- 1.1 Наименование: **Песочница «Ромашка»**  
 1.2 Артикул: **004250**  
 1.3 Название предприятия-изготовителя и адрес: АО «КСИЛ ПК ИНФЛЭКС», 194223, Санкт-Петербург г. Светлановский пр-кт, дом № 25  
 1.4 Заводской номер: 22055584  
 1.5 Дата выпуска: 10.06.2022 г.  
 1.6 Песочница предназначена для игр с песком на открытом воздухе, способствует развитию у детей творческого мышления и мелкой моторики.  
 1.7 Оборудование изготовлено по техническим условиям ТУ-960000-50003558-14.  
 1.8 Песочница предназначена для детей от 1 года, ростом от 70 см и весом от 9 кг.

## 2. ОСНОВНЫЕ ТЕХНИЧЕСКИЕ ДАННЫЕ И ХАРАКТЕРИСТИКИ

2.1	Общий вес изделия (кг)	90
2.2	Размер изделия в плане (мм)	1620 x 1620
2.3	Высота изделия от уровня игровой поверхности (мм)	1410
2.4	Высота сиденья от уровня игровой поверхности (мм)	300, 420, 590
2.5	Высота свободного падения (мм)	590
2.6	Размер площадки для установки изделия (мм)	2620 x 2620
2.7	Безопасное расстояние между оборудованием и игровой поверхностью (мм)	не определяется

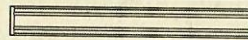
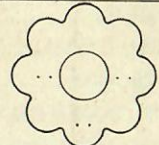
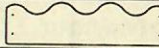
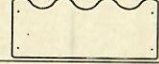
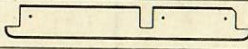
## 3. КОМПЛЕКТНОСТЬ

N	АТИКУЛ	НАИМЕНОВАНИЕ	ПРИМЕЧАНИЕ	КОЛ-ВО	ЕД.
1	504250-001-59	Столб 400	-	1	Шт
2	504250-002-59	Столб 570	-	1	Шт
3	504250-003-59	Столб 570	-	1	Шт
4	504250-004-59	Столб 1139	-	1	Шт
5	504250-005-59	Столб 920	-	1	Шт
6	504250-006-59	Столб 1139	-	1	Шт
7	421502-90	Подпятник короткий		6	Шт
8	433007-59	Доска бортовая 1200x140x40		4	Шт
9	442758-151	Скат 1188x1188		1	Шт
10	445494-54	Экран 1200x320		1	Шт
11	445495-54	Экран 1200x500		1	Шт
12	449002-51	Накрывочная 1180x150		2	Шт
13	449027-52	Сиденье 600x600		1	Шт

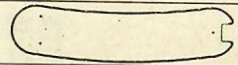
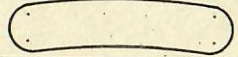
14	449058-52	Сиденье 1305x325		1	Шт
15	449059-51	Сиденье 1325x325		1	Шт
-	254250	Комплект крепежа для 004250	-	1	Комплект

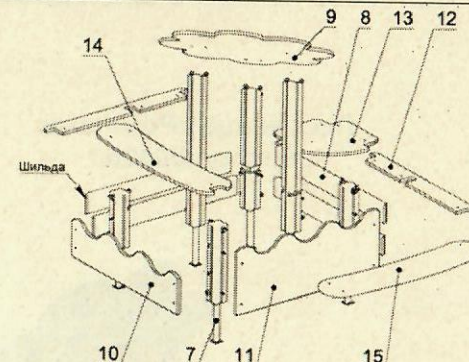

\* - Информационная шильда крепится на верхнюю бортовую доску под накрывочной

## 4. СВИДЕТЕЛЬСТВО О ПРИЕМКЕ

Песочница «Ромашка», артикул 004250, заводской номер 22055584 изготовлена и принята в соответствии с требованиями ТУ-960000-50003558-14, признана годной для эксплуатации.

М.П. \_\_\_\_\_  
 подпись \_\_\_\_\_  
 10.06.2022 г.  
 число, месяц, год

**АО «КСИЛ ПК ИНФЛЭКС»**  
 Начальник ОТК  
 Мастер службы сервиса  
**Бочков А.Н.**  
 приказ № 4 от 17.02.2020

расшифровка подписи \_\_\_\_\_

## 5. СВЕДЕНИЯ О РАСКОНСЕРВАЦИИ

Изделие не подлежит расконсервации на заводе изготовителе.

## 6. СВИДЕТЕЛЬСТВО ОБ УПАКОВЫВАНИИ

Песочница «Ромашка» артикул 004250, заводской номер 22055584 упакована АО «КСИЛ ПК ИНФЛЭКС», 194223, Санкт-Петербург г. Светлановский пр-кт, дом № 25

должность \_\_\_\_\_  
 подпись \_\_\_\_\_  
 10.06.2022 г.  
 число, месяц, год

**АО «КСИЛ ПК ИНФЛЭКС»**  
 Мастер службы сервиса  
**Бочков А.Н.**  
 приказ № 4 от 17.02.2020

расшифровка подписи \_\_\_\_\_

## 7. ГАРАНТИЙНЫЕ ОБЯЗАТЕЛЬСТВА

Завод-изготовитель гарантирует качество изделия при соблюдении потребителем требований к транспортированию, хранению, эксплуатации и обслуживанию установленных в эксплуатационной документации.



Срок гарантии на изделие 12 месяцев со дня отгрузки.  
Гарантия завода-изготовителя не распространяется на механические повреждения, полученные вследствие транспортировки или неправильной установки изделия, а также вандализма.

### 8. РЕКЛАМАЦИЯ

В случае обнаружения дефектов или поломок детского игрового оборудования в период гарантийного срока по вине изготовителя (поставщика) составляется акт-рекламация.

Данный акт-рекламация должен содержать:

- наименование детского игрового оборудования, заводской номер и дату выпуска;
- даты получения, монтажа и ввода в эксплуатацию;
- общее время работы, дни;
- сведения об имевшихся неисправностях.

Детали, вышедшие из строя и послужившие причиной остановки детского игрового оборудования, должны быть сохранены до принятия решения и устранения неисправности.

### 9. СВЕДЕНИЯ О ХРАНЕНИИ

Форма 1

Дата		Условия хранения изделия	Должность, фамилия, инициалы ответственного лица
Установки на хранение	Снятие с хранения		

Для учета необходимо завести журнал согласно форме 1.

### 10. СВЕДЕНИЯ О КОНСЕРВАЦИИ И РАСКОНСЕРВАЦИИ

Форма 2

Дата		Наименование организации, проводившей консервацию (расконсервацию)	Должность, фамилия, инициалы ответственного лица
консервации	расконсервации		

Для учета необходимо завести журнал согласно форме 2.

### 11. УЧЕТ НЕИСПРАВНОСТЕЙ ПРИ ЭКСПЛУАТАЦИИ

Форма 3

Дата отказа изделия, его составной части или элемента конструкции	Характер (внешнее проявление неисправности)	Время работы отказавшей составной части или элемента конструкции, дни	Принятые меры по устранению неисправности (Расход ЗИП, направление акта-рекламации)	Должность, фамилия, инициалы и подпись ответственного лица	Примечания

Для учета неисправностей при эксплуатации необходимо завести журнал согласно форме 3.

### 12. УЧЕТ ТЕХНИЧЕСКОГО ОБСЛУЖИВАНИЯ

Форма 4

Дата	Замечания по техническому состоянию	Наименование проведенных работ	Должность, фамилия, инициалы и подпись ответственного лица.

Для учета необходимо завести журнал согласно форме 4.

### 13. СВЕДЕНИЯ О РЕМОНТЕ

Форма 5

Наименование составной части изделия или элемента конструкции	Основание для проведения ремонта	Дата		Время наработки до ремонта, дни	Наименование организации, проводившей ремонт	Должность, фамилия, инициалы и подпись ответственного лица.
		Поставлено в ремонт	Выход из ремонта			

Для учета необходимо завести журнал согласно форме 5.  
Детали и части оборудования, которые подвержены большим нагрузкам в процессе эксплуатации оборудования, отсутствуют.

### 14. УСЛОВИЯ ХРАНЕНИЯ

Условия хранения в закрытых неотапливаемых помещениях с естественной вентиляцией при температуре окружающего воздуха от - 50 °С до +40 °С и относительной влажности воздуха не более 98%.

### 15. УСЛОВИЯ ЭКСПЛУАТАЦИИ

Для эксплуатации на открытом воздухе при температуре окружающего воздуха - 50 °С до +40 °С и относительной влажности воздуха не более 98%.  
Эксплуатация с наледью при отрицательных температурах воздуха запрещена.

### 16. ИНСТРУКЦИЯ ПО МОНТАЖУ

- 16.1 Монтаж детского игрового оборудования может проводиться предприятием-изготовителем или другими юридическими и физическими лицами, располагающими для этого материально-технической базой и навыками.
- 16.2 В целях обеспечения безопасной эксплуатации, монтаж оборудования производится на ровной площадке (наклон не допускается), свободной от насаждений. Ориентация оборудования и его элементов в целях защиты от воздействия климатических условий не требуется. Особые требования к окраске оборудования и элементов отсутствуют.
- 16.3 Размеры площадки для размещения оборудования, безопасное расстояние от поверхности игровой площадки до оборудования и высота свободного падения указаны в п.2 настоящего паспорта.
- 16.4 Перед началом монтажа необходимо:
- изучить документацию;
  - проверить комплектность согласно разделу 3 настоящего паспорта;
  - при проведении монтажных работ необходимо соблюдать меры предосторожности.
- 16.5 Сборка и монтаж оборудования производится по схеме, представленной в приложении к данному паспорту (п. 25.1, п. 25.2).
- 16.6 Инструмент, необходимый для сборки детского игрового оборудования:
- лопата штыковая - 1 шт;
  - шурупверт - 1 шт;
  - рулетка - 1 шт;
  - гаечная головка №13, №10;
  - уровень - 1 шт.
- 16.7 Момент затяжки резьбовых соединений.

Параметры резьбы	Момент, Н*м
M6	10
M8	24

- 16.8 Сроки монтажа: 2 человека - 3 часа (без учета времени схватывания бетона).  
16.9 Необходимое количество бетонной смеси - 0,025 м³.



Требования к фундаменту, описание конструкции указаны в п. 16.10, схема размещения фундаментов в п.25.1

**16.10 Требования безопасности при монтаже:**

- Запрещается проводить работы с использованием неисправного электроинструмента.
- Запрещается оставлять инструменты и оборудование, материалы на площадке без постоянного присмотра.
- Запрещается оставлять без присмотра не зафиксированное в грунт при помощи фундаментов оборудование (изделия), имеющее возможность падения.
- Запрещается оставлять не окончательно установленное оборудование (изделие) без соответствующего ограждения и предупредительных табличек, предупреждающих об опасности.
- Запрещается оставлять незавершенные опасные элементы, на которых могут получить травму пользователи, открытыми или не зафиксированными, оставлять не полностью установленное и собранное оборудование с открытыми проемами.
- Перед вводом оборудования в эксплуатацию необходимо удалить элементы упаковки в виде полиэтилена, скотча, картона. Удалить ярлыки маркировки со столбов и фанерных элементов. Все это утилизируется и вывозится с площадки, где будет установлено оборудование.

**17. ИНСТРУКЦИЯ ПО ОСМОТРУ И ПРОВЕРКЕ ОБОРУДОВАНИЯ ПЕРЕД НАЧАЛОМ ЭКСПЛУАТАЦИИ**

Перед началом эксплуатации детского игрового оборудования проводят визуальный осмотр, проверяют узлы крепления и прочность конструкции. Эксплуатация разрешается только после отвердевания бетона, через 24 часа после заливки фундаментов.

**18. ИНСТРУКЦИЯ ПО ОСМОТРУ, ОБСЛУЖИВАНИЮ И РЕМОНТУ ОБОРУДОВАНИЯ**

Осуществление контроля и технического обслуживания детского игрового оборудования необходимо осуществлять согласно п.6 ГОСТ Р 52301-2013 "Оборудование и покрытия детских игровых площадок. Безопасность при эксплуатации. Общие требования."

**19. РЕКОМЕНДУЕМЫЙ ТИП ПОКРЫТИЯ ИГРОВОЙ ПЛОЩАДКИ**

Материалы с низким смягчающим свойством приземления должны использоваться только вне области приземления.

Под всем оборудованием игровой площадки с высотой свободного падения:

- а) более чем 600 мм, должна быть поверхность, смягчающая приземление по всей области;
- б) менее чем 600 мм, должна иметь несколько свойств, смягчающих приземление, но не требующих испытаний (разрыхленная почва и дерн).

Критическая высота падения ударопоглощающего покрытия должна быть не менее  $H=0,59$  м. Зона приземления  $L=0,5$  м от любой точки проекции оборудования.

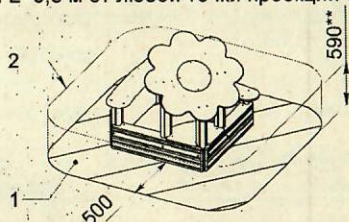

1 – зона приземления; 2 – зона свободного падения.

Примеры ударопоглощающих покрытий зоны приземления:

Материал	Разрешённый	Минимальная	Критическая высота
----------	-------------	-------------	--------------------

	размер частиц, мм	толщина, мм <sup>а)</sup>	падения, м, менее	
Рыхлая почва, торф	-	-	1	
Древесная кора	20 - 80	200	2	
		300	3	
Древесная стружка	5 - 30	200	2	
		300	3	
Песок <sup>б)</sup>	0,2 - 2	200	2	
		300	3	
Гравий	2 - 8	200	2	
		300	3	
Мягкие резиновые покрытия	На жесткой поверхности	-	40 (плитка)	1,1
	На гравии	-	40 (плитка)	1,6

<sup>а)</sup> Для сыпучих материалов толщину слоя необходимо увеличить на 100 мм для компенсации вытеснения материала при эксплуатации покрытия.  
<sup>б)</sup> Песок не должен содержать загрязнений или частиц глины.

Рекомендуемый тип покрытия: древесная кора, древесная стружка, песок, гравий, коврики на гравий.

**20. НАЗНАЧЕННЫЙ СРОК СЛУЖБЫ ОБОРУДОВАНИЯ**

Назначенный срок службы песочницы составляет 10 лет при правильной эксплуатации, ежегодных профилактических мероприятиях (ремонт, окраска).

**21. СВЕДЕНИЯ О ПЕРЕВОЗКЕ ОБОРУДОВАНИЯ**

Оборудование транспортируется в разобранном виде на поддоне. Перевозка может осуществляться автомобильным транспортом или в железнодорожном контейнере. Оборудование на поддоне должно быть стянуто упаковочной лентой и обернуто в упаковочную пленку. Поддон от сдвига крепится к полу автомобиля или контейнера, либо стягивается ремнями.

Форма 6

Дата транспортировки	Наименование организации, проводившей транспортировку	Должность, фамилия, инициалы ответственного лица
----------------------	---	--

Для учета необходимо завести журнал согласно форме 6.

**22. СВЕДЕНИЯ ОБ УТИЛИЗАЦИИ**

Утилизацию оборудования производит эксплуатант по истечении назначенного срока службы или преждевременной поломки, износа оборудования или его основных узлов. Производится разборка оборудования. Раскручиваются болтовые соединения, фанерные и деревянные изделия укладываются на один поддон, металлические комплектующие и метизы на другой поддон. Подпятники под оборудование вместе с фундаментами выкапываются, разрешается оставлять в грунте фундаменты, которые находятся на глубине не менее 400 мм от поверхности игровой площадки. Фундаменты под навесное оборудование также выкапываются. Места, где были фундаменты, отсыпают балластным слоем щебня и отсева с послойным трамбованием. Разобранное оборудование вывозят с площадки специальными организациями на утилизацию.

Форма 7

Наименование	Заводской	Дата	Причина	Наименование	Должность,
--------------	-----------	------	---------	--------------	------------



оборудования и артикул	номер оборудования	Установки оборудования	Утилизации оборудования	утилизации	организации, проводившей утилизацию	фамилия, инициалы и подпись ответственного лица.

Для учета необходимо завести журнал согласно форме 7.

### 23. ПРАВИЛА ПО БЕЗОПАСНОЙ ЭКСПЛУАТАЦИИ

23.1 Безопасная эксплуатация должна осуществляться согласно требованиям ГОСТ Р 52301-2013 "Оборудование и покрытия детских игровых площадок. Безопасность при эксплуатации. Общие требования."

23.2 Песочница предназначена для детей от 1 года, ростом от 70см и весом от 9 кг.

23.3 Дети младше 7 лет должны находиться под присмотром взрослых.

23.4 Песочница используется на детских площадках без наблюдения оперативным персоналом. Поэтому в целях безопасной эксплуатации владелец должен производить регулярный визуальный осмотр. При ежедневном осмотре необходимо обследовать деревянные и металлические конструкции на износ, а также узлы крепления.

23.5 Если во время осмотра обнаружатся какие-то неполадки, то они должны быть немедленно устранены, а если это невозможно, то оборудование должно быть закрыто для использования.

### 24. ТИПОВЫЕ СХЕМЫ МОНТАЖА ОБОРУДОВАНИЯ И УСЛОВИЯ БЕТОНИРОВАНИЯ

Подготовить ямы размером 200×200 мм глубиной 300 мм, установить столбы песочницы на подпятниках по уровню, бетонировать раствором М150, произвести обратную засыпку ямы с послойным трамбованием до уровня игровой площадки (см. схему п. 25.1) Эксплуатация разрешается после схватывания бетона (раствора) в фундаментах, через 24 часа. До начала эксплуатации изделие должно быть ограждено сигнальной лентой.

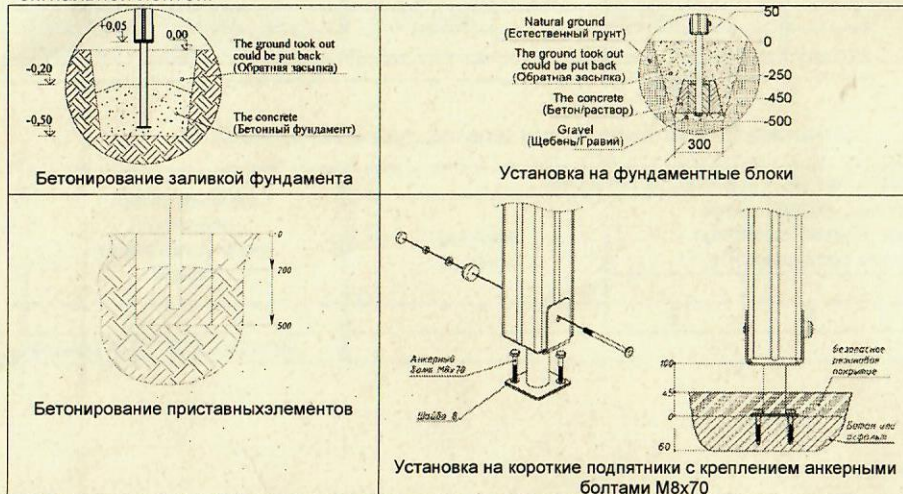

Бетонирование заливкой фундамента является типовой схемой установки оборудования, возможность установки оборудования другим способом согласовывается с производителем.

## 25. ЧЕРТЕЖИ И СХЕМЫ (Приложение к паспорту)

### 25.1 СХЕМА СБОРКИ



Svetlanovsky pr., 25, St. Petersburg, Russia 194223  
Светлановский пр., 25, С.-Петербург, РФ 194223  
☎+7(812) 552 62 09 ☎+7(812) 552 88 48

004250 Песочница "Ромашка"

Page: 1 (1)  
(Страница)

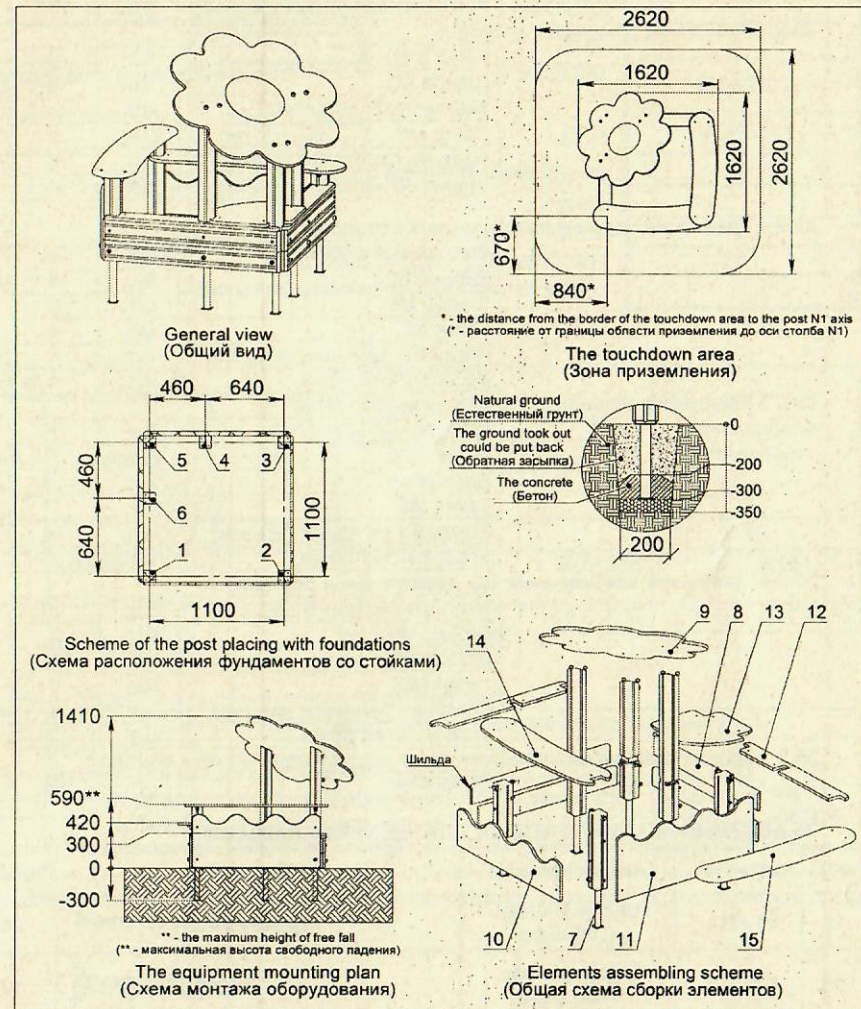

Packer (Упаковщик)	Date (Дата)
	No.

Утвердил:



## 25.2 ПОРЯДОК СБОРКИ ПЕСОЧНИЦЫ 004250

### 25.2.1 Крепление деревянных бортов к столбам:

SPAx 6*100	Шт.	12
Шайба M8	Шт.	12
Комплект заглушек (малые)	Шт.	12

### 25.2.2 Крепление фанерных бортов к столбам:

Сантехнический саморез 8*80	Шт.	8
Шайба M8	Шт.	8
Комплект заглушек (средние)	Шт.	8

### 25.2.3 Крепление ромашки к столбам:

SPAx 6*50	Шт.	4
Шайба M8	Шт.	8
Мебельный болт 6*40	Шт.	4
Гайка M6	Шт.	4
Комплект заглушек (малые)	Шт.	8
Уголок 40*40*30мм. (гнутый)	Шт.	4

### 25.2.4 Крепление сиденья под ромашкой к столбам:

Мебельный болт 6*65	Шт.	4
SPAx 6*50	Шт.	4
Шайба M8	Шт.	8
Гайка M6	Шт.	4
Комплект заглушек (малые)	Шт.	8
Уголок 40*40*30мм.	Шт.	4

### 25.2.5 Крепление сидений над фанерными бортами:

Мебельный болт 6*40	Шт.	7
SPAx 6*50	Шт.	7
Шайба M8	Шт.	14
Гайка M6	Шт.	7
Комплект заглушек (малые)	Шт.	14
Уголок 40*40*30мм.	Шт.	7



### 25.2.6 Крепление накрывочных над деревянными бортами:







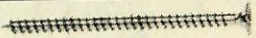

Мебельный болт 6*40	Шт.	2
SPAx 6*50	Шт.	2
Шайба M8	Шт.	4
Гайка M6	Шт.	2
Комплект заглушек (малые)	Шт.	4
Уголок 40*40*30мм.	Шт.	2

### 25.2.7 Крепление опорных металлических подпятников (6 шт.) к столбам:

SPAx 4*60	Шт.	24
-----------	-----	----

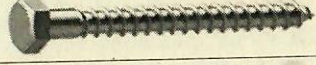
## 25.3 СПЕЦИФИКАЦИЯ КРЕПЕЖА ДЛЯ ПЕСОЧНИЦЫ 004250

ПОЗ.	АРТИКУЛ	НАИМЕНОВАНИЕ	ПРИМЕЧАНИЕ	КОЛ-ВО
14	912211	Шуруп универ. (УК) 4x60		24
15	912214	Шуруп универ. (УК) 6x50		17
16	912219	Шуруп универ. (УК) 6x100		12

17	913301	Din 985 гайка M6		17
18	910542	Комплект заглушек M6 (малые)		46
19	910541	Комплект заглушек M8 (средние)		8
20	911105	Болт мебельный 6x40 DIN 603		13
21	911110	Болт мебельный 6x65 DIN 603		4
22	912105	Din 571 сантехнический саморез 8x80		8
23	420608	Уголок 40x40x30		13
24	420613	Уголок гнутый 40x40x30		4
25	914101	Din 125 шайба 8		54

## 26. ОСОБЫЕ ОТМЕТКИ

---



---



---



---